

**LATAR BELAKANG**  
**AKTUALITA**



Peningkatan jumlah lansia di Provinsi Jawa Tengah memicu kenaikan PMKS (Penyanggah Masalah Kesejahteraan Sosial)



Keterbatasan jumlah panti jompo yang dapat menampung lansia di Kota Boyolali



Adanya kenaikan penderita demensia di Provinsi Jawa Tengah.

**URGENSI**



Nursing Home

Perfect Retirement



Assisted Living



Delivery Service

Dibutuhkan fasilitas inklusif yang dapat mawadahi kebutuhan lansia terlantar serta sebagai sarana untuk menunjang kualitas hidup dan kesejahteraan lansia terlantar di Kota Boyolali.

**ORIGINALITAS**



**Arsitektur Terapeutik**  
 (n.) manipulasi arsitektur melalui stimulasi indra yang diproses oleh otak dan berdampak pada psikologi manusia, tubuh dan tingkah laku melalui struktur dan ruang yang ada.

**Aspek - Aspek Arsitektur Terapeutik**

1 Care In The Community



Rancangan dapat mendorong dan mengakomodasi terjadinya interaksi dan sosialisasi

2 Design For Domesticity



Rancangan harus dapat menciptakan dan memberi suasana seperti di rumah

3 Social Valorisation



Rancangan dapat menjaga privasi dan keamanan pengguna.

4 Integrated With Nature



Rancangan harus dapat memanfaatkan dan memaksimalkan elemen alami di tapak dan sekitarnya.

**LOKASI TAPAK**

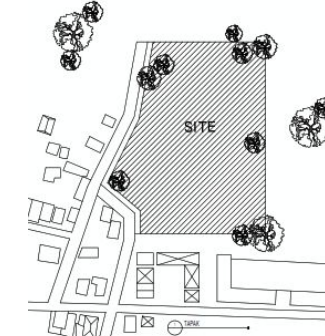

Butuh, Mojosongo, Kec. Mojosongo, Kabupaten Boyolali  
 Luas Tapak 15.000 m2  
 Batas-batas Wilayah :  
 •Utara : Perkebunan Warga  
 •Timur : Perkebunan Warga  
 •Barat : Permukiman Warga  
 •Selatan : SD Masahan dan Pasar Mojosongo

**ANALISIS TAPAK**

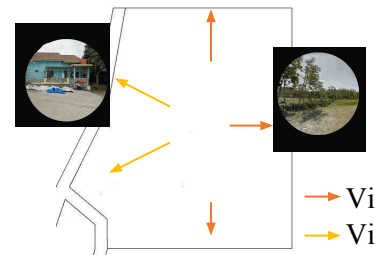

View Perkebunan  
 View Permukiman

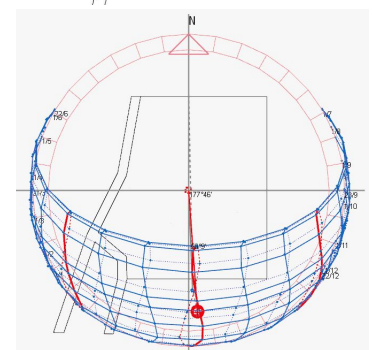
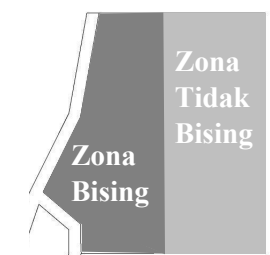

Kondisi cahaya matahari yang optimal berada pukul 12.00 – 15.00

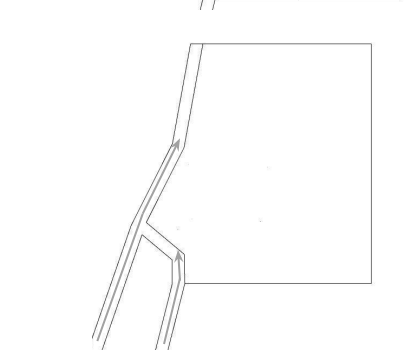

Sirkulasi menuju tapak dapat diakses melalui 2 jalan dari arah barat daya

**ZONING DAN GUBAHAN MASSA**

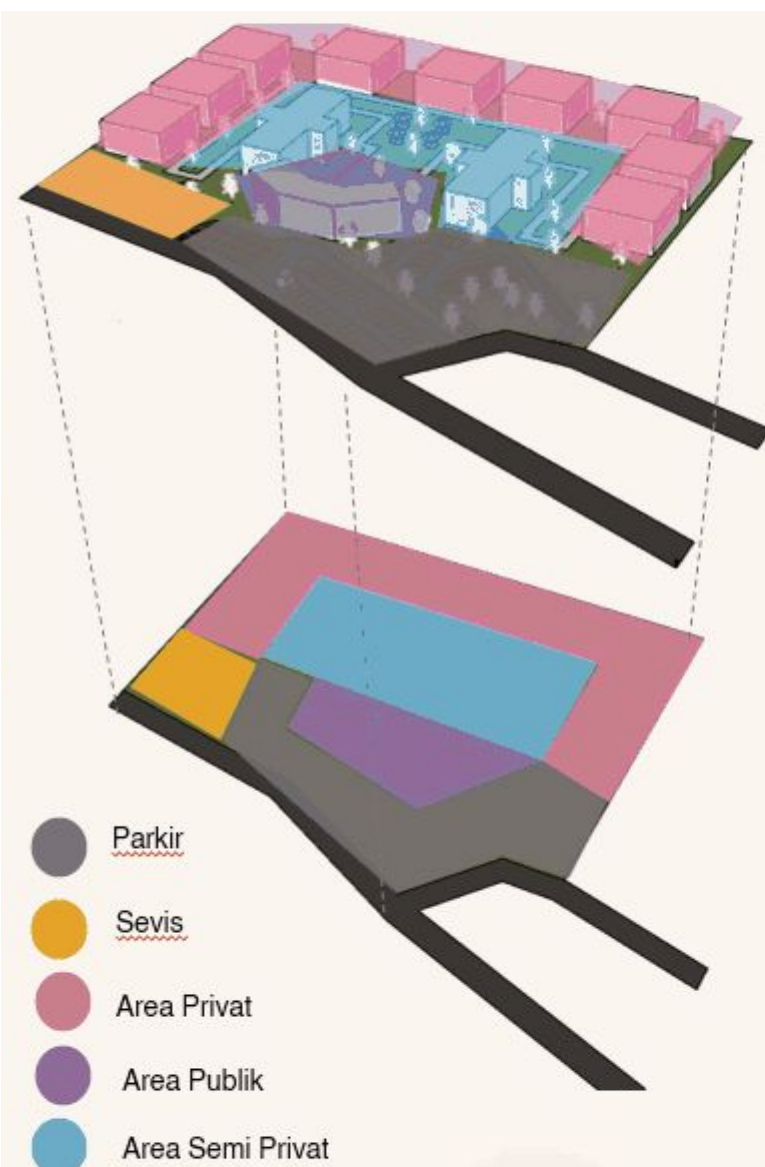

**BLOCK MASSA**

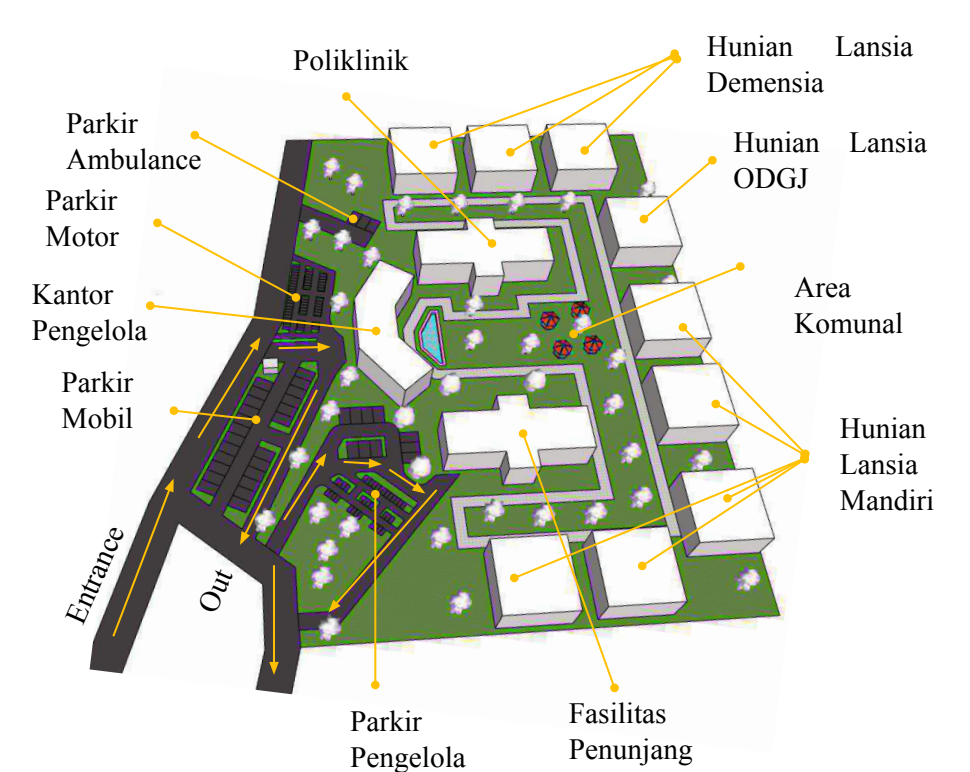

**PERSPEKTIF**



Perancangan hunian lansia menggunakan klusterisasi dengan menempatkan lansia sesuai kemampuan sehingga mengoptimalkan pelayanan.



Area berkebun sebagai media untuk lansia berinteraksi satu sama lain. Selain itu aktivitas berkebun dapat memfasilitasi kegiatan dan mendukung terapi psikologis lansia.



Pada kamar lansia demensia menggunakan elemen warna maupun lukisan sebagai pengingat akan orientasi tempat.

